

## Demontáž a montáž opravné sady kompaktních ložisek

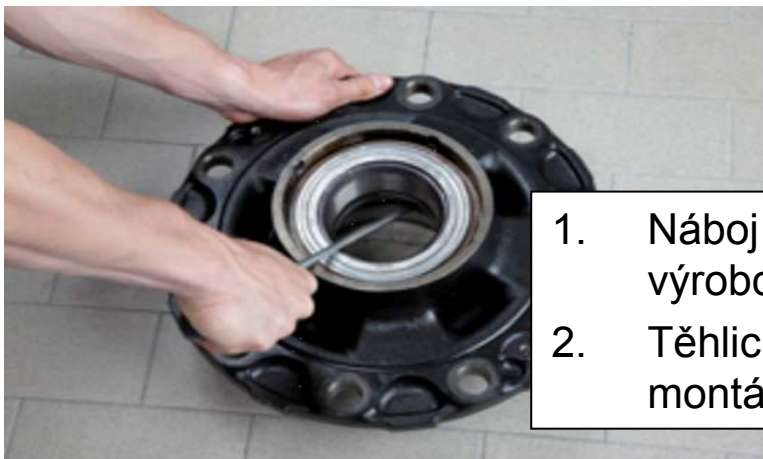

1. Náboj kola demontovat podle údajů výrobce vozidla.
2. Těhlici / čep kola kompletně vyčistit a do montáže náboje kola zakrýt čistým hadrem.

3. Vhodným nástrojem demontovat pojistný kroužek ložisek (např. šroubovákem).



4. Vnitřní kroužek vnitřního a vnějšího ložiska vyrazit vhodným nástrojem z náboje kola (např. mosazným trnem).

## Demontáž a montáž opravné sady kompaktních ložisek



5. Vyjmout vnitřní kroužky vnitřního a vnějšího ložiska včetně těsnících kroužků.



6. Vylisovat oba vnější kroužky ložisek z náboje kola.

### Upozornění:

- Náboj kola **musí** na lisu ležet rovně!
  - Zpříčení (zahranění) ložiska během lisování může způsobit poškození náboje kola.

## Demontáž a montáž opravné sady kompaktních ložisek



7. Náboj kola vyčistit a kompletně odstranit staré mazivo.

### Důležité:

- Náboj kola musí být před montáží nového ložiska bez maziva a suchý. Náboj nesmí být poškozený.



8. Transportní ochranu nového kompaktního ložiska (pokud je použita) odstranit.

## Demontáž a montáž opravné sady kompaktních ložisek



### Důležité:

- Obě poloviny kompaktního ložiska jsou dodávány již připravené k montáži. **Nesmějí se rozebírat.**  
O-kroužky a pojistný kroužek **neodstraňovat!**

### Upozornění:

O-kroužky jsou jen na kompaktních ložiscích pro zadní nápravy.

9. Umístit a "ustavit" vnitřní kompaktní ložisko.

### Důležité:

- **Respektujte montážní polohu !**  
Kompaktní ložiska jsou označena. Popis „**Inboard**“ = vnitřní strana směřuje v tomto případě nahoru (ven z náboje směrem do středu vozidla).

## Demontáž a montáž opravné sady kompaktních ložisek

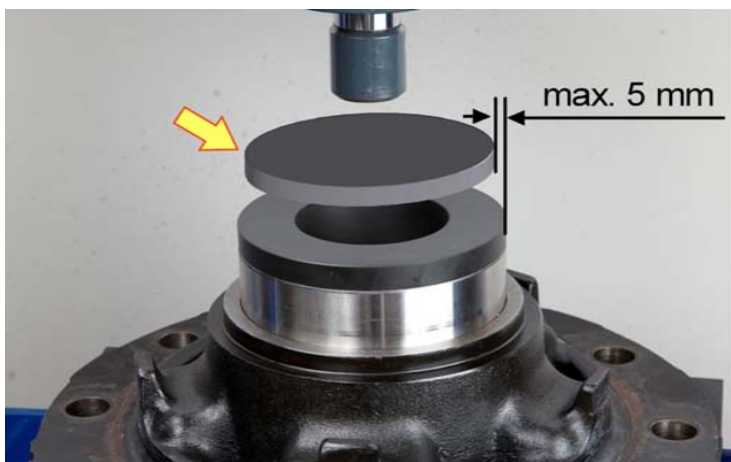

10. Společně s ložiskem dodávaný lisovací přípravek nasadit na kompaktní ložisko – maximální lisovací síla **60 KN (6 tun)**

### Důležité:

- Mezi lisovací přípravek a píst lisu vložte ocelovou tlačnou desku.

**Ložiska nesmí být montována kladivem!**



### Důležité:

- Po nalisování vnitřního kompaktního ložiska zkontrolujte usazení O-kroužku! (Pouze u kompaktních ložisek pro zadní nápravu)

## Demontáž a montáž opravné sady kompaktních ložisek

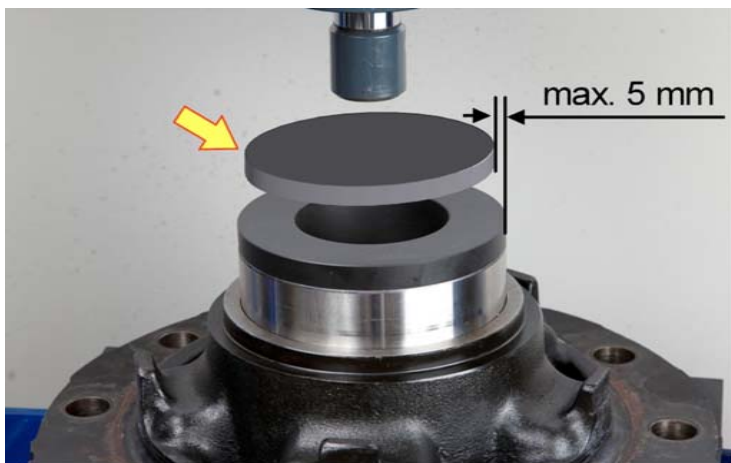

11. Umístit a "ustavit" vnější kompaktní ložisko.

### Důležité:

- **Respektujte montážní polohu !**

Kompaktní ložiska jsou označená.

Popis „**Outboard**“ = vnější strana směřuje v tomto případě nahoru (ven z náboje směrem ven z vozidla).

Zkontrolujte správné usazení těsnícího kroužku.

12. Společně s ložiskem dodávaný lisovací přípravek nasadit na kompaktní ložisko – maximální lisovací síla **60 KN (6 tun)**

### Důležité:

Mezi lisovací přípravek a píst lisu vložte ocelovou tlačnou desku.

**Ložiska nesmí být montována kladivem!**

## Demontáž a montáž opravné sady kompaktních ložisek



13. Pojistný kroužek "zaklapnout" nejlépe pomocí plastového klínu.

### Důležité:

- kroužek "zaklapne" se slabým kliknutím / cvaknutím!

Teprve nyní jsou obě poloviny kompaktního ložiska vzájemně spojeny.

14. Zkontrolujte správné usazení pojistného kroužku.

### Upozornění:

- Po správné montáži je pojistný kroužek usazen v připravených drážkách v obou polovinách ložiska a je možné s ním volně otáčet.

## Demontáž a montáž opravné sady kompaktních ložisek



15. Náboj kola namontovat dle pokynů výrobce vozidla.



### Důležité:

- Čep kola musí být kompletně očištěn a namazán montážní pastou.



## Všeobecné pokyny Montáž



### Lisovací tlak

- Max. lisovací tlak RIU i THU ložisek je 6t.
- Tento tlak nesmí být překročen, v opačném případě dojde k poškození ložiska.

### Tlak pro vylisování

- Min. tlak pro vylisování vnějších kroužku z náboje kola je 0,5t
- Tato lisovací síla nesmí být podkročen, v opačném případě je to známkou poškození náboje kola.

## Všeobecné pokyny Závady ložisek kol



### ..pro vyvarování se závadám ložisek kol



- pracovní místo udržovat čisté a vždy používat předepsané nářadí.
- Před montáží zkontrolovat stav těsnících kroužků.
- Zkontrolovat stav okolních dílů ložiska.
- Vždy používat doporučené mazivo (FAG Arcanol)
- Dodržovat utahovací momenty předepsané výrobcem vozidla!